

# **GASCO**

---

---



## **PESCARA**

**MANUAL DE INSTALACION FREGADEROS  
GASCO**

---

**INSTALLATION MANUAL  
SINKS GASCO**

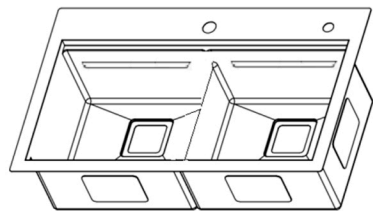

Fregador doble tina  
Dual sink



Grifo de manguera  
extraible  
Faucet with pull-out  
shower

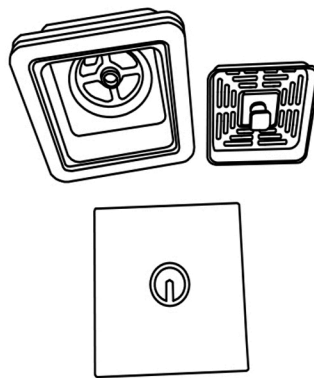

Drenajes tipo canasta  
Basket strainer

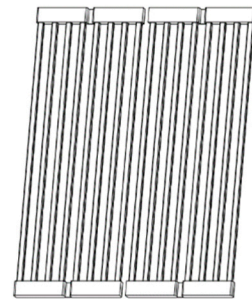

Escurreidor multiusos  
Roll mat grid



Dispensador de jabon  
Soap dispenser



Tabla de madera para picar  
Wooden chopping board

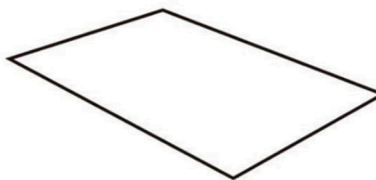

Plantilla de instalación  
Installation template

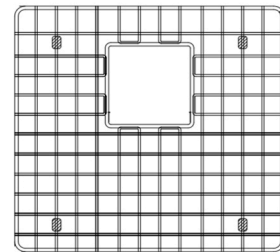

Rejilla inferior  
Bottom grid

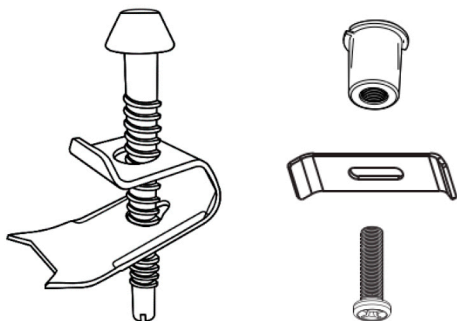

Clips de instalación  
Installation clips

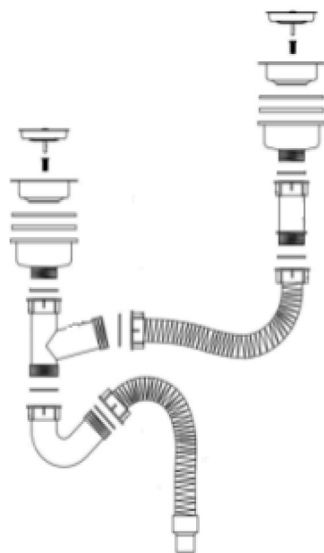

Kit de instalacion y tuberías  
Installation kit and pipes



# INSTALACIÓN SOBRE TOPE / TOP MOUNT INSTALLATION



- 1. Abrir 4 orificios en las esquinas de 1/2"**  
**1. Drill four corner holes 1/2" diameter.**

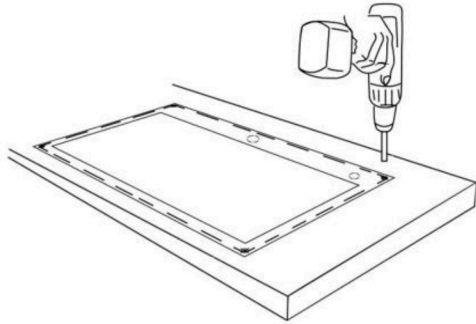

- 2. Cortar siguiendo el patrón para ubicar los orificios.**  
**2. Cut following the patterns to locate the holes**

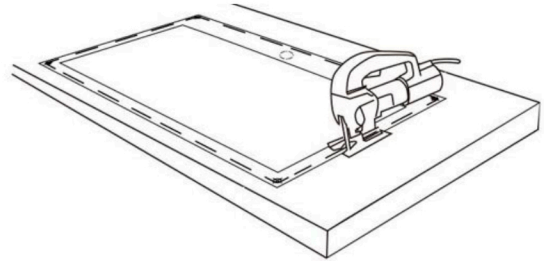

- 3. Verificar el tamaño del orificio.**  
**3. Check hole size.**

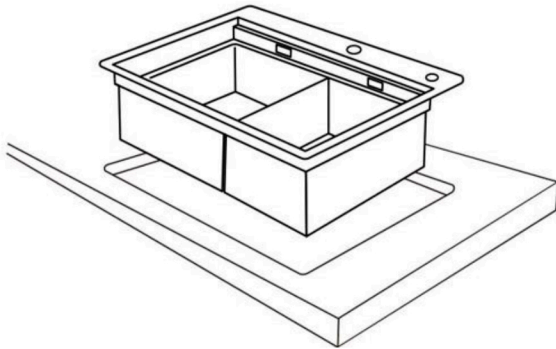

- 4. Colocar silicona sellante en el fregadero como se muestra en la imagen.**  
**4. Place silicone sealant in the sink as shown in the image.**

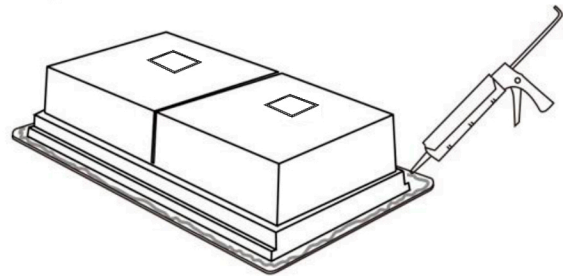

- 5. Instalar el fregadero y presionar.**  
**5. Install the sink and press.**

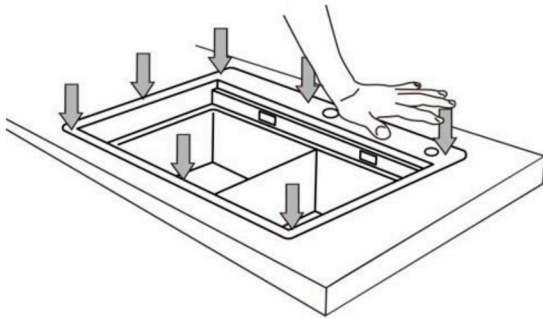

- 6. Localizar los 10 puntos de anclaje.**  
**6. Locate the 10 anchor points.**

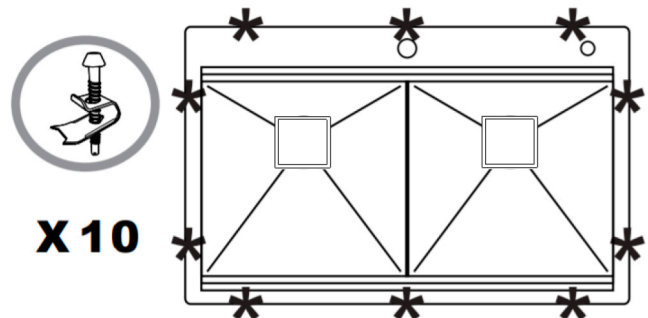

- 7. Ajustar los clips en los puntos de anclaje**  
**7. Fit the clips at the anchor points.**

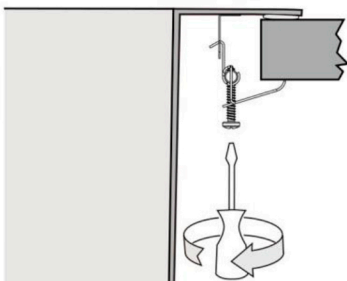

- 8. Limpiar cualquier residuo.**  
**8. Clean up any residue**

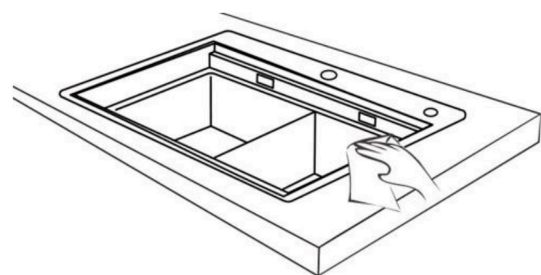



- 1. Recortar utilizando la plantilla.**  
**1. Cut out using the template.**

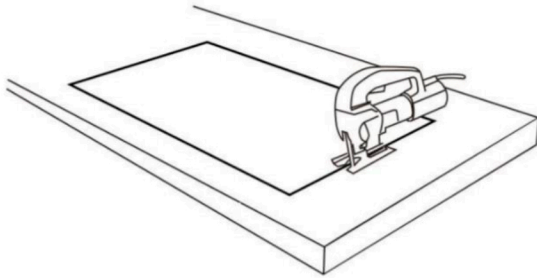

- 2. Verificar el tamaño del orificio.**  
**2. Check hole size.**

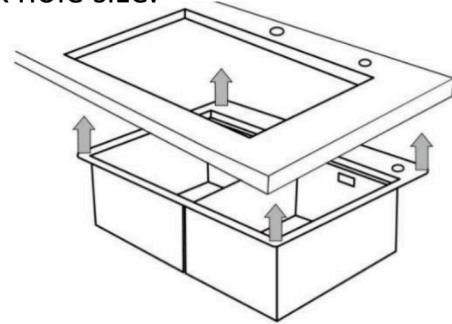

- 3. Abrir 8 orificios en la parte inferior del tope.**  
 Diámetro 8mm, profundo 15mm.  
**3. Drill 8 holes at the bottom of the top.**  
 Diameter 8mm, depth 15mm.

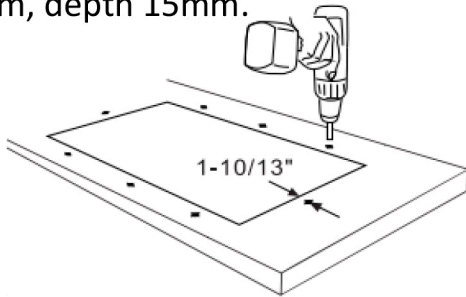

- 4. Insertar ramplug en el tope.**  
**4. Insert ramplug on top.**

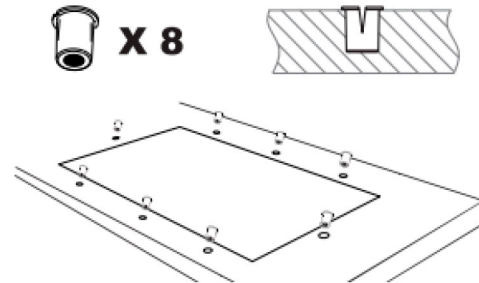

- 5. Colocar silicona sellante en el fregadero**  
 como se muestra en la imagen.  
**5. Place silicone sealant in the sink**  
 as shown in the image.

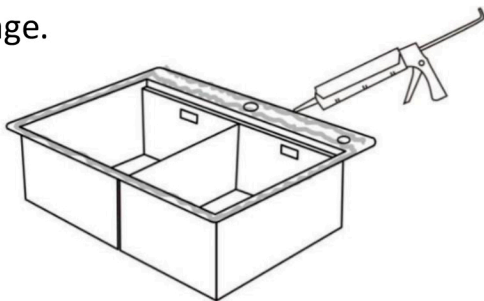

- 6. Instalar el fregador y presionar.**  
**6. Install sink and press.**

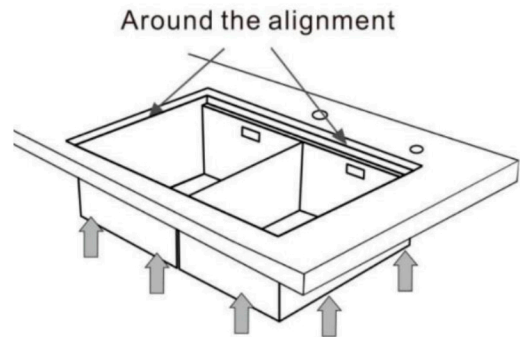

**7. Localizar los 8 puntos de anclaje.**

**7. Locate the 8 anchor points.**

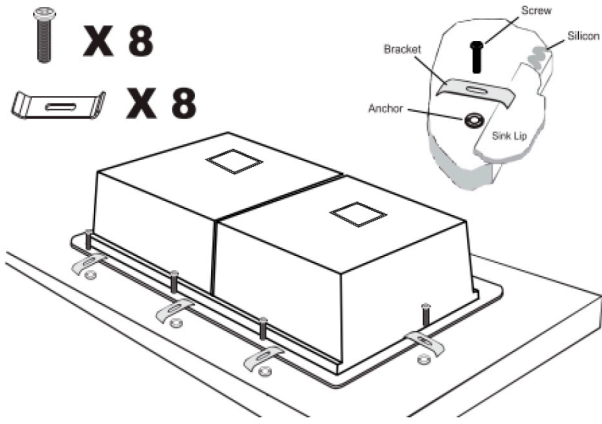

**8. Ajustar los clips al punto de anclaje.**

**8. Insert the clips to the anchor points.**

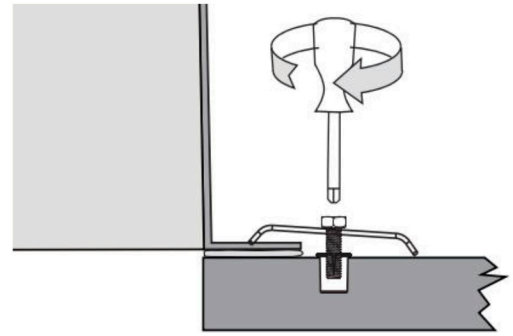

**9. Limpiar cualquier residuo.**

**9. Clean up any residue.**

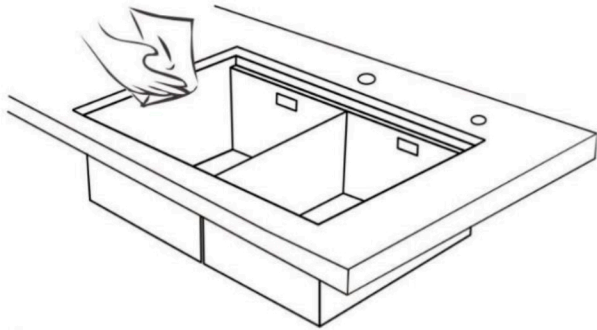

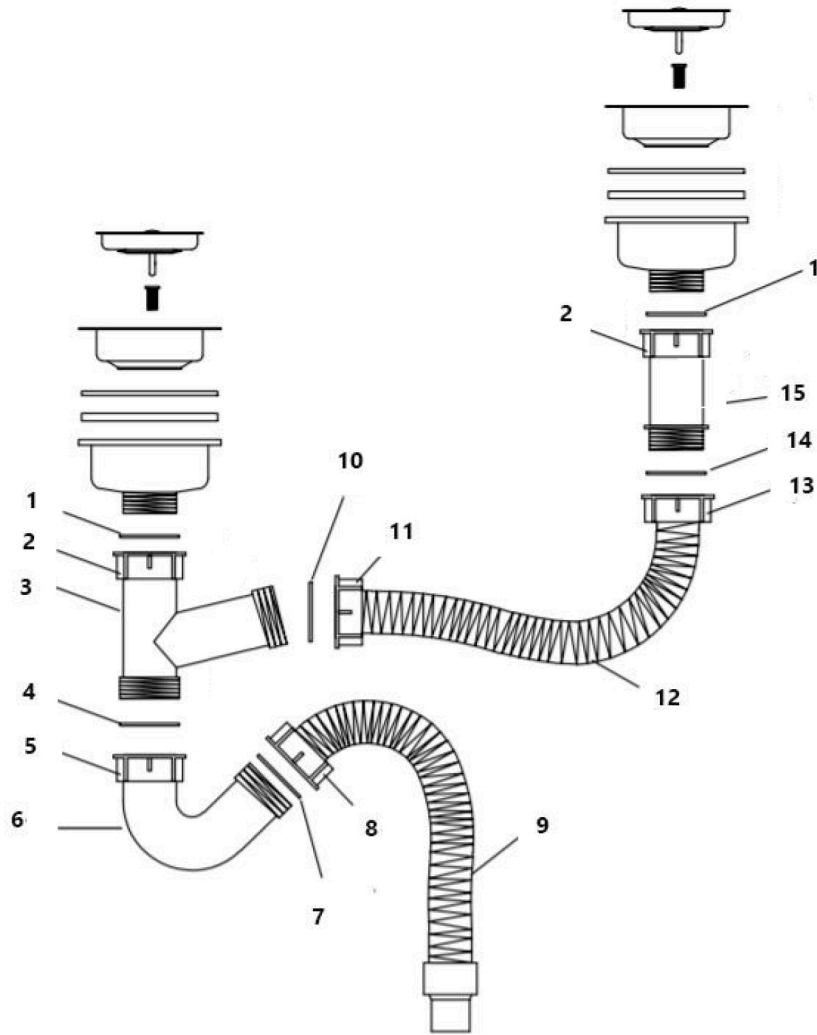

1. Anillo sellador de goma / Rubber sealing ring	6. Tubo curvo / Curved pipe	11. Tuerca / Nut
2. Tuerca / Nut	7. Anillo sellador de goma / Rubber sealing ring	12. Tubo de PVC con aleación de acero / Steel alloy PVC tube
3. Conector de 4 vías / Four-way connector	8. Tuerca / Nut	13. Tuerca / Nut
4. Anillo sellador de goma / Rubber sealing ring	9. Tubo de PVC con aleación de acero / Steel alloy PVC tube	14. Anillo sellador de goma / Rubber sealing ring
5. Tuerca / Nut	10. Anillo sellador de goma / Rubber sealing ring	15. Conector de 3 vías / Three way connector



**Si va a almacenar su fregadero antes de instalarlo, hágalo en un LUGAR FRESCO Y SECO. Evite contagios al poner en contacto su fregadero con objetos oxidados.**

## **PARA INSTALACION SOBRE TOPE:**

Utilice el método de rastreo del delineado que se encuentra en la plantilla de instalación ubicada en la parte interna de la caja, para determinar el tamaño del agujero que se debe hacer en el tope de granito.

Verifique antes de recortar, que no tenga alguna obstrucción que evite presentar el fregadero.

## **FOR TOP MOUNT ISNTALLATION:**

Use the delineation tracking method found in the installation template located on the inside of the box, to determine the size of the hole to be made in the granite stop. Check before trimming, that you do not have any obstruction that prevents presenting the sink.

## **PARA INSTALACION BAJO TOPE:**

**GASCO** recomienda que las instalaciones bajo tope sean realizadas por fabricantes o instaladores especializados en topes de granito.

**GASCO** no se hace responsable por instalaciones incorrectas de fregaderos o topes de granito, ni por daños al fregadero o tope durante la instalación. Se recomienda inspecciones el fregadero para verificar daños antes de comenzar la instalación. Los bordes del fregadero pueden estar afilados, tenga cuidado al manipular.

## **FOR UNDER MOUNT INSTALLATION:**

**GASCO** recommends that under mount installations be carried out by manufacturers or installers specialized in granite countertops.

**GASCO** is not responsible for incorrect installations of sinks or granite countertops, neither for damage to the sink or countertop during installation. It is recommended to inspect the sink for damage before starting installation. The edges of the sink may be sharp, be careful when handling.





**Para el cuidado y mantenimiento de las griferías GASCO considere las siguientes recomendaciones:**

- Antes de utilizar cualquier producto de limpieza sobre la superficie de la grifería o fregaderos GASCO, primero pruebe aplicando una pequeña cantidad de la solución que va a utilizar sobre un área poco visible.
- Luego de probar el producto y verificar la eficacia del mismo, puede aplicarlo en el grifo o fregadero para su limpieza y eliminar la suciedad presente en el mismo.
- Retire el producto del grifo o fregadero con abundante agua antes que seque y proceda a secar con un trapo de micro fibra suave.
- Solo utilice esponjas suaves o trapos húmedos para la limpieza. Nunca utilice esponjas abrasivas ni cepillo de cerdas duras o cualquier otro material abrasivo, ya que podrían rayar la superficie del grifo o fregadero.
- La mayoría de los productos de acero inoxidable se rayan con el uso cotidiano. Sin embargo, estos rayones se van difuminando con el tiempo para crear un acabado singular.
- No se recomiendan los limpiadores que contengan cloro. En caso de usarlos, enjuague inmediatamente la superficie para prevenir la corrosión.



## CERTIFICADO DE GARANTÍA FREGADEROS y GRIFOS GASCO

El acero es un material con alta resistencia a la corrosión y excelentes propiedades mecánicas, el tipo de acero utilizado para la fabricación de nuestros fregaderos es de la serie 201 y 304, presentando las mejores propiedades.

Nuestro fregaderos están fabricados con procesos controlados e implementados a través de un Sistema de Administración de Calidad certificado bajo la Nomenclatura CE

Es un hecho que en la superficie de los fregaderos de Acero, existen estancamientos de elementos que contienen cloruros como pueden ser comidas (salsas, mariscos, sal, etc.), detergentes, limpiadores y solventes, desinfectantes, etc. La manera de evitar algún daño en los fregaderos de acero, es realizando una buena limpieza una vez que se haya tenido contacto con estos elementos, evitando que algunos residuos de estos elementos puedan quedar, por lo tanto el fregadero en uso se le deberá dar el siguiente mantenimiento:

- Lave con jabón, enjuague y seque su fregadero después de usarlo, esto mantendrá su fregadero limpio, libre de manchas y con una prolongada vida útil.
- Cuando el agua de la localidad sea de alto contenido de minerales, pueden aparecer manchas blancas, las cuales se eliminan utilizando limpiadores de tipo casero, frotando la superficie en el mismo sentido del pulido para evitar rayarlo.
- No use cuchillos, navajas o limas para efectos de limpieza.
- Gasco recomienda entre los productos que sí pueden ser utilizados para limpieza y mantenimiento de su fregadero y grifo, aquellos que contengan Aceites Minerales, Dimethicone, Sorbitan y/o Benzoate de Sodio.
- Recomendamos el uso de marcas reconocidas de productos de limpieza tales como 3M, 409 y Weiman.
- No colocar directamente sobre el fregador alimentos congelados o hielo, ya que puede condensar y producir goteos debajo del mismo

### TIEMPO DE COBERTURA.

La garantía sobre los FREGADEROS tiene un periodo de cobertura de 12 meses contados a partir de la compra del producto, fecha que debe constar en la copia de la factura de compra.

La cobertura aplica sobre daños por defecto de Fabricación de su Fregadero, tales como:

- A. Desperfectos en el esmalte o película de recubrimiento, de ser el caso

Dicho defecto debe ser reportado dentro de los primeros 15 días posteriores a la compra.

- B. Óxido siempre y cuando sea reportado dentro de los 3 primeros meses de compra del producto.



La garantía sobre los GRIFOS tiene un periodo de cobertura de 12 meses, divididos de la siguiente manera:

- A. 6 meses contados a partir de la fecha de compra de su grifo, sobre partes y piezas.
- B. 12 meses contados a partir de la fecha de compra de su grifo, sólo para reemplazo de cartucho en caso de necesitarlo, en este caso solo se cubrirá la reposición del suministro de la pieza, no incluye gastos de envío, ni mano de obra para instalarla.

## REQUISITOS PARA LA COBERTURA DE LA GARANTÍA.

- 1.- Poseer el Certificado de Garantía contenido en la caja de su fregadero y/o Grifo, el cuál especifica los datos del producto, material de fabricación y guía de limpieza y mantenimiento.
- 2.- Poseer la Factura de Compra del producto sin ninguna alteración, con fecha de compra perfectamente legible.
- 3.- Para hacer uso de la garantía debe comunicarse a los números telefónicos que le facilitamos en el presente documento. Adicional debe enviarnos un breve video donde se pueda verificar el inconveniente que presenta el producto.
- 4.- Esta Garantía no es transferible. El cliente a quién se le va a prestar el servicio de Garantía, debe ser el mismo que aparece en la factura identificado como comprador.
- 5.- Esta Garantía es limitada, sólo será válida y eficaz en el país donde se adquiere el producto.
- 6.- Esta garantía queda sin efecto, cuando el período de la misma se encuentre expirado, en los tiempos y condiciones descritos en la misma.
- 7.- Cuando el técnico se traslade a la residencia del usuario por solicitud de servicio de garantía y este no se encuentre, deberá pagar los gastos generados por dicho traslado.
- 8.- En caso de revisión o reparación en casa del usuario, se debe tener acceso completo al producto.



- 1.- Gastos que se generen por ajustes, cortes, modificaciones o ampliaciones de muebles de cocina o sobres, que surjan luego de un cambio o reparación de producto por garantía.
- 2.- Accesorios incluidos en el equipo tales como: bases, tuberías, partes plásticas, canasta escurridora, dispensador de jabón, u otros accesorios.
- 4.- Daños producidos por el mal uso o mantenimiento indebido del producto.
- 6.- Desgaste normal de piezas como: canasta, dispensador de jabón, drenajes y/o accesorios.
- 7.- Desgaste normal del producto por uso.
- 8.- Daños producidos por agentes químicos y por reacciones químicas en combinación con el agua.
- 9.- Daños producidos por trabajo de plomería, albañilería, carpintería, y otros realizados al instalar el fregadero en el domicilio del usuario.
- 10.- Daños sobre los productos que sean destinados al uso público, profesional o industrial ya que estos son estrictamente para uso doméstico.
- 11.- Daños ocasionados por animales
- 13.- Daños accidentales, tales como aquellos causados por inundación, terremoto, incendios, catástrofes naturales, y cualquier hecho de la naturaleza o humano, que pueda ser considerado de fuerza mayor.
- 14.- Daños o defectos ocasionados por el derrame de líquidos, químicos u otros productos abrasivos.
- 15.- Daños ocasionados por mala instalación.
- 17.- Rayas por uso del producto.
- 18.- Reducción de brillo de la superficie, raspaduras, manchas y el ataque ácido o alcalino que pueda aparecer con el tiempo, como consecuencia del uso, condiciones de limpieza, atmosféricas, o del agua, lo cual no será considerado como defecto de fábrica, sino como señal de desgaste normal del producto.
- 19.- Servicio de mantenimiento, explicación de uso, instalación y desinstalación, esto es de entera responsabilidad del cliente.
- 20.- Daños por corrosión o salitre en los productos, derivados por humedad o climas agresivos.
- 21.- Queda anulada la Garantía al evidenciar un daño en el fregadero o grifo por utilizar limpiadores que contengan abrasivos, amoníaco, blanqueador, ácidos, ceras, alcohol, disolventes, cloro no recomendados para mantenimiento o limpieza de su fregadero y/o grifo Gasco, al igual que esponjas de brillo.
- 22.- Queda excluido de la Garantía productos que presenten mala instalación o reparación por parte de Personal Técnico NO AUTORIZADO.



**IMPORTANTE:**

Solo en los casos en que la empresa lo considere procedente, luego de cumplirse todos los supuestos descritos en el presente documento, ordenará el cambio del producto.

En este supuesto:

1. Gasco no se hace responsable de los costos de desinstalación, instalación, mano de obra u otros costos incidentales o indirectos.
2. En caso de autorizar cambio de producto por esta garantía, el cliente debe llevarlo bajo su responsabilidad al distribuidor, donde le proporcionará otra pieza completamente nueva.





 **GASCO**  
DISEÑO Y TECNOLOGÍA A TU *alcance*